

# PLAN DE SCENE



Dimensions de la scène : 12m x 8m minimum

## Configuration minimum :

Compresseurs sur Bombardes et Cornemuses 18-19

Compresseurs sur voix leaders 22-23

Compresseurs sur voix choeurs 24-25-26-27

Table 32 voix 4 auxiliaires

Table de retours

Facade 4KW en salle, 6KW en extérieur

7 retours et 2 "Ear" sur Façade

8 DI

7 micros SM 58 (dont 2 HF Leader)

1 micro E604 (Djembé)

Patch batterie 7 micros minimum

## Répartition

1 à 7 Patch Batterie (Stéphane)

08- Jembé (Italo) E604

09- Basse (Benoît) DI

10- Synthé L (Michaël) DI

11- Synthé R (Michaël) DI

12- Violon (Jean Louis) DI

13- Nikelharpa (Jean - Louis) DI

14- Mandoline (Jean Louis) DI

15- Guitare Accoustique (Italo) DI

16- Banjo (Italo) DI

17- Flûte (Gaëlle) Système HF

18- Cornemuse (Thierry)

19- Bombarde (Thierry)

20- Bouzouki (Daniel)

21- Accordéon (Daniel)

22- Voix Leader (Dominique)

23- Voix Leader (Daniel)

24- Chœur (Italo)

25- Chœur (Jean Louis)

26- Chœur (Thierry)

27- Choeur (Gaëlle)

28- Cajon

SM57

SM58

DI

Système HF

Micro HF

Micro HF

SM58

SM58

Micro HF

Micro HF

SM57

#	Retour	x 7
00	Micro	x 8
DI	Boîte de direct	x 8
Ampli	Ampli	x 1
220	Alim 220 v	x 6
00	XLR	x 28

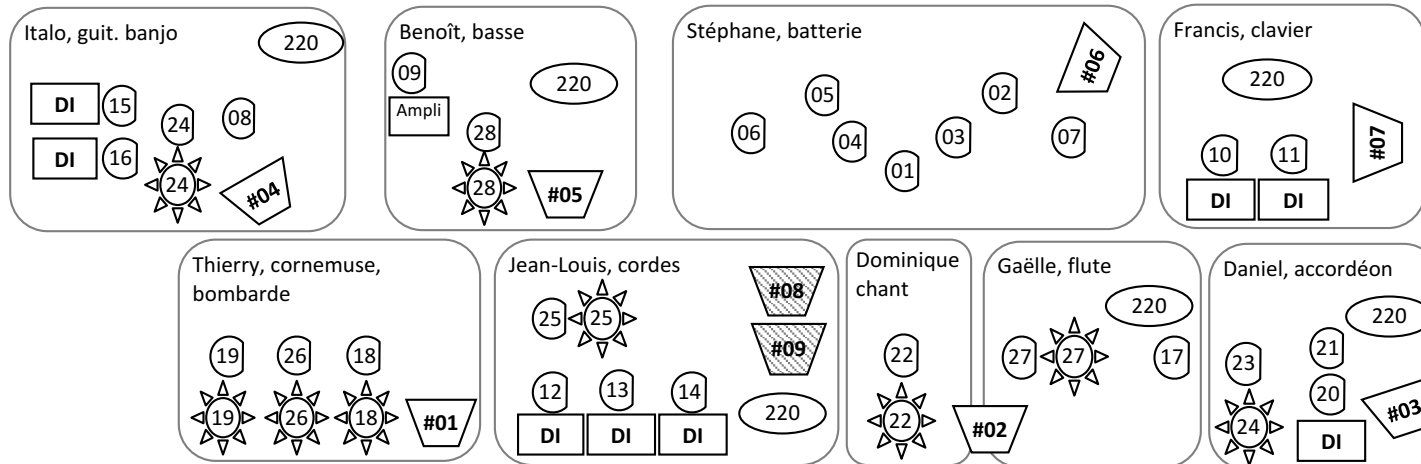

## Circuits de retours :

- #01 ° Cornemuse, Bombardes (Thierry)
- #02 ° Leader (Dominique), Flûtes (Gaëlle)
- #03 ° Leader, Accordéon, Bouzouki (Daniel)
- #04 ° Guitare, Banjo, Djembe (Italo)
- #05 ° Basse (Benoît)
- #06 ° Batterie (Stéphane)
- #07 ° Clavier (Francis)
- #08 ° Nickel, Violon, Mando (Jean-Louis) "EAR"L
- #09 ° Nickel, Violon, Mando (Jean-Louis) "EAR"R

Son Façade  
Son Façade  
Son Façade

## Patch Batterie :

(Stéphane)

- 1- Grosse Caisse
- 2- Caisse claire(Dessus)
- 3- Charley
- 4- Tom 12
- 5- Tom 13
- 6- Over Jardin
- 7- Over Cour